

## Wasserdichten Schraubkappen:

Tjæreborg Industri liefert wasserdichte Schraubkappen in PE zur Abdichtung gegen Wasser und Erdfeuchte an isolierten Fernwärmeabsperrhähnen.

Die wasserdichte Schraubkappe gibt es in 3 Typen und schützt die Kugelhähne gegen u.a. Regenwasser, Feuchte, und Salz. Dies bedeutet einfachere Bedienung und längere Lebensdauer des Ventils.



Wasserdichte Schraubkappe

Falls Aufgaben mit Hochwasser vorkommen, sind Schraubkappen die beste Lösung, da das Grundwasser zu den Ventilen nicht eindringt.

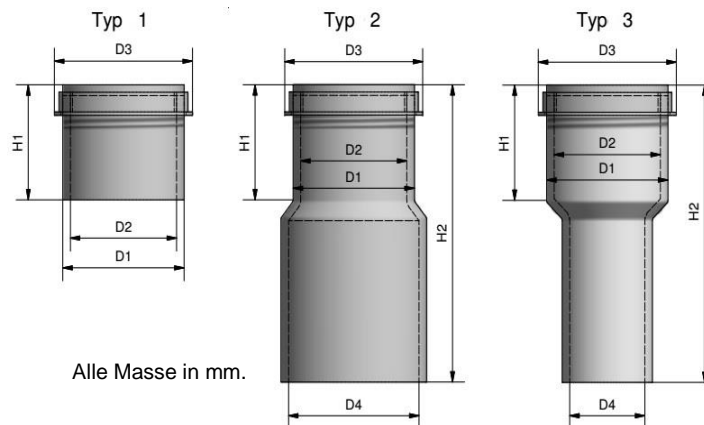

Alle Masse in mm.

D1 = Aussendurchmesser PE-Rahmen  
 D2 = Innen Lichte Weite PE-Rahmen  
 D3 = Aussendurchmesser PE-Rahmen  
 D4 = Innen Lichte Weite PE-Rahmen.  
 H1 = Höhe Rahmen und Schraubkappe.  
 H2 = Höhe Schraubkappe, Rahmen und Verlängerrohr.

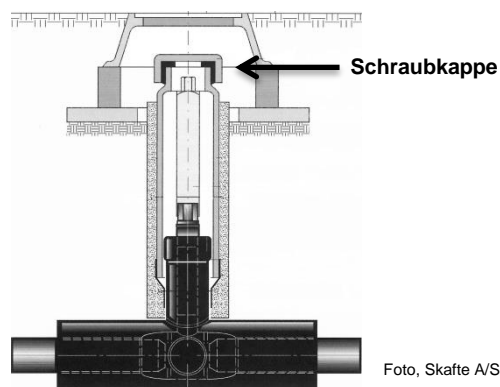

Foto, Skafte A/S

| Typ 1-3<br>D1 | Typ 1-3<br>D2 | Typ 1-3<br>D3 | Typ 1-3<br>H1 |
|---------------|---------------|---------------|---------------|
| 75            | 68            | 111           | 91            |
| 110           | 101           | 150           | 92            |
| 160           | 140           | 182           | 129           |
| 227           | 197           | 240           | 120           |
| 250           | 218           | 268           | 120           |
| 290           | 260           | 328           | 95            |
| 540           | 440           | (550)         | 190           |

D4 für Typ 2 gemäss Kundenwunsch  
 H2 für Typ 2 ist max. Höhe 1.500 mm  
 H2 für Typ 3 gemäss Kundenwunsch

| Typ 3<br>D4 | Typ 3<br>D1 | Typ 3<br>D1 | Typ 3<br>D1 | Typ 3<br>D1 |
|-------------|-------------|-------------|-------------|-------------|
| 119         | 160         | 250         | 290         | 540         |
| 134         | 160         | 250         | 290         | 540         |
| 153         | x           | 250         | 290         | 540         |
| 172         | x           | 250         | 290         | 540         |
| 192         | x           | 250         | 290         | 540         |
| 217         | x           | 250         | 290         | 540         |
| 241         | x           | x           | 290         | 540         |

Mantel oder Verlängerrohr kann mit Schrumpfmanschette oder mit doppelt dichten Schrumpfmuffe, Mastik und Schrumpfmanschette montiert werden.

Wir helfen gern mit Lösungsvorschlägen und Design.

Aktualiseret 04.10.2024/LHo